

# Revox Invisible Speaker

## TECHNISCHES DATENBLATT

### INV HEX

Invisible Lautsprecher für den Verbund mit harten Oberflächen wie Kunststoff, Holz oder Aluverbundplatten. Verwandelt schwingungsfähige Oberflächen wie Pflanztöpfe oder Rückwände im Bad-/ Küchenbereich durch rückseitige Verklebung in unsichtbare Lautsprecher. Ebenso sind Holzelemente (ggf. mit Taschenfräsung) im Möbelbereich ein geeigneter Einsatzbereich. Durch seine kompakte Bauweise und seine Spezialmembran mit hohem Wirkungsgrad, lässt sich der INV HEX sehr vielseitig einsetzen.

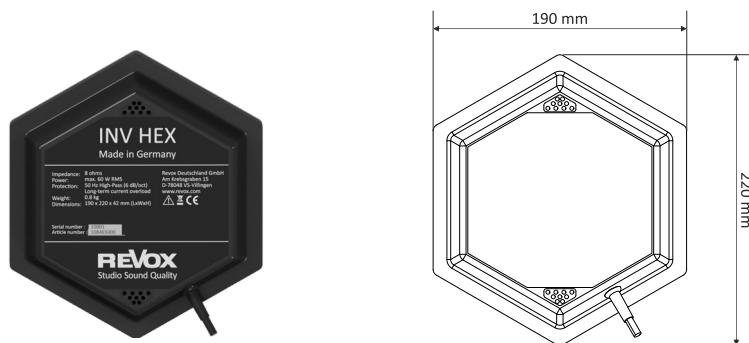

### TECHNISCHE DATEN

	INV HEX
Art.-Nr.	108465000
Abmessung L x B x T (mm)	190 x 220 x 40
Minimale Einbautiefe (mm)	40
Gewicht (kg)	0,6
Musikbelastbarkeit (Watt)	max. 60W RMS
Impedanz (Ohm)	8
Empfindlichkeit	85 dB/1W/1m
Frequenzbereich (-6 dB)	60 Hz - 15 kHz
Länge Anschlusskabel	1m inkl. WAGO-Verbindungsklemmen
Outdoor geeignet	✓ (mit INV HEX Cover)

### ZUBEHÖR

	inkl.
2K-Hochleistungskleber (25g)	✓
Schleifvlies	✓
INV HEX Cover (Schutzhaube) Art.-Nr.: 108465001	X

#### Hinweis:

Das Material und die Stärke der angeregten Fläche beeinflussen den Wirkungsgrad und den Frequenzbereich.

Die Einbauhinweise sind für Standard-Einbauten zu berücksichtigen. Spezielle Einbauten nach Rücksprache mit dem Vertriebsberater.